



28485

# 4510 Series



# LCN®

## 140° Template, Pull Side

## Installation Instructions

- 1** Locate proper template, Drill and tap pilot holes for 1/4 x 20 Machine screws. Verify hand of closer matches hand of door.

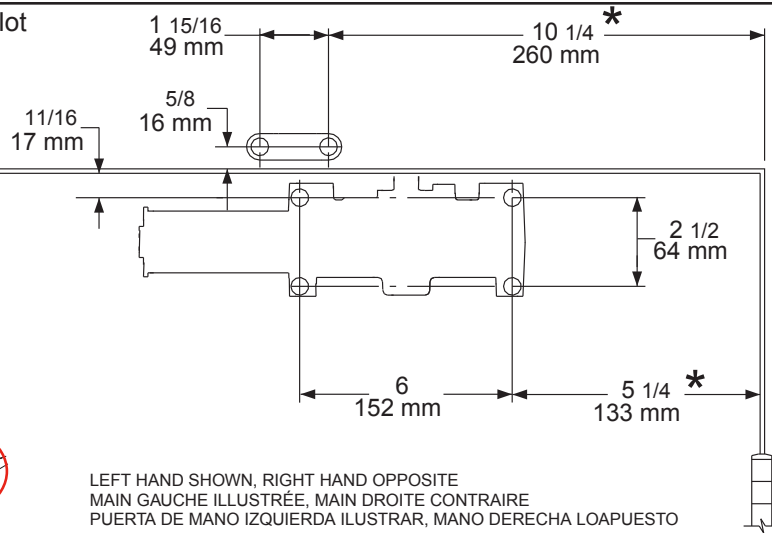
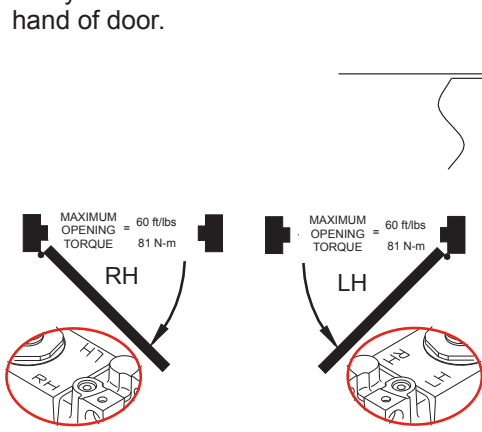

- Notes: 1. Locate closer & shoe from centerline of pivot or swing clear hinge pin, if used.  
2. Reinforcing per ANSI/SDI-100 recommended for hollow doors and frames.  
\* 3. For delayed action closer greater than size 1, increase this dim. 2" when door can only open 90°.  
4. Tamper resistant torx machine screws supplied by LCN.  
5. Maximum butt size 5" x 5".  
6. Closer size: 12 1/4 x 3 1/2 x 2 1/4.

LEFT HAND SHOWN, RIGHT HAND OPPOSITE  
MAIN GAUCHE ILLUSTRÉE, MAIN DROITE CONTRAIRE  
PUERTA DE MANO IZQUIERDA ILUSTRAR, MANO DERECHA LOAPUESTO

- 2** Determine door width, adjust spring power to match chart.

DOOR WIDTH		LCN FAST™ Power Adjust
INTERIOR	EXTERIOR	SET TO:
34"	8.5 lb-f	1
38"	30"	2
48"	36"	4
54"	42"	5

LCN FAST™ Power Adjust for Spring Power Adjustment  
(Used only on non-sized closers)



### CAUTION

IMPROPER INSTALLATION OR REGULATION MAY RESULT IN PERSONAL INJURY OR PROPERTY DAMAGE. FOLLOW ALL INSTRUCTIONS CAREFULLY. FOR QUESTIONS, CALL LCN AT 877-671-7011

- 3** Secure closer to door with fasteners provided.

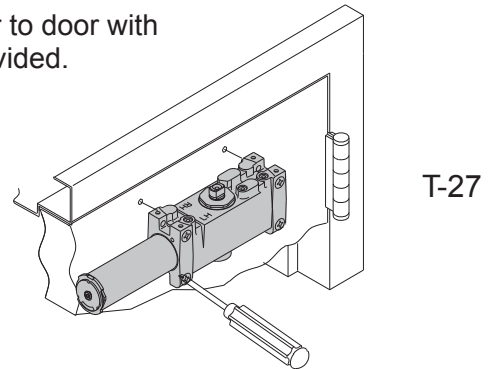

- 4** Attach arm to closer, with fasteners provided.

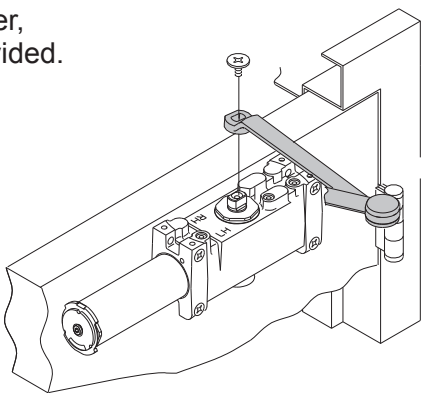

- 5** Secure arm assembly to frame with fasteners provided.

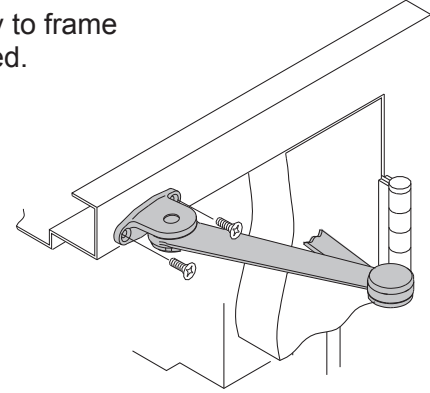

- 6** If necessary, adjust closer.

NOTE: A "Normal" closing time from 90° open position is 5 to 7 seconds, evenly divided between main speed and latch speed.

### CAUTION

OPENING OF REGULATION VALVES TOO FAR MAY RESULT IN LEAKAGE OF CLOSER, PERSONAL INJURY OR PROPERTY DAMAGE. FOLLOW ALL INSTRUCTIONS CAREFULLY.

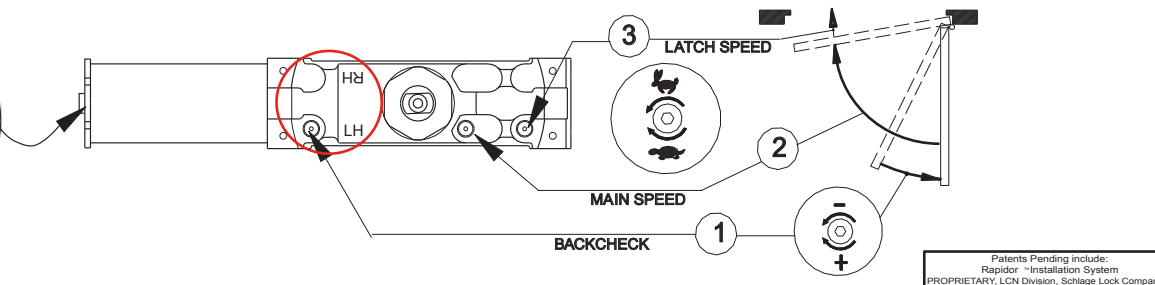
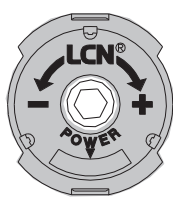
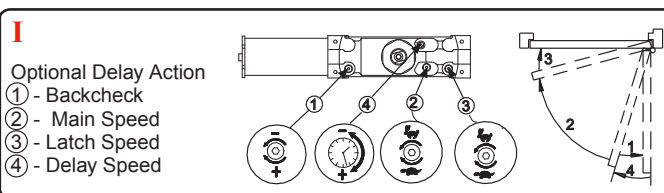

- 7** Attach cover with fasteners provided.

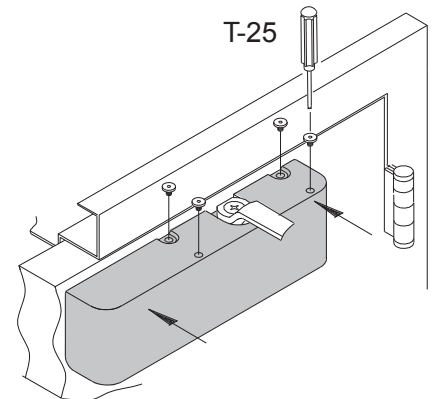

### 4510 Instructions et gabarit pour une installation sur le côté à tirer de 140°

- 1** Localice la plantilla apropiada, taladra y rosca agujeros pilotos para tornillos de máquina de 1/4 x 20.

Vérifiez si la main du ferme-porte correspond à la main de la porte.

- 2** Mesurez la largeur de la porte. Réglez le ressort selon les indications du tableau.

Réglage de force LCN FAST™ pour régler la force du ressort

- 3** Fixez le ferme-porte sur la porte avec les attaches fournies.

- 4** Fixez le bras au ferme-porte avec les attaches fournies.

- 5** Fixez l'assemblage du bras sur le cadre avec les attaches fournies.

- 6** Au besoin, réglez  
① - frein à l'ouverture  
② - vitesse de fermeture  
③ - vitesse d'enclenchement

- I** Action retardée optionnelle  
① - frein à l'ouverture  
② - vitesse de fermeture  
③ - vitesse d'enclenchement  
④ - vitesse de retenue

- 7** Fixez le boîtier avec les attaches fournies.

NOTE: la fermeture d'une porte ouverte à 90° prend normalement de 5 à 7 secondes, ce délai est réparti entre la vitesse de fermeture et la vitesse de verrouillage.

### DANGER

Une installation ou un réglage inadéquats peuvent entraîner des blessures ou des dommages. Veuillez suivre toutes les instructions avec soin. Pour plus de renseignements, composez le 877-671-7011

### DANGER

UNE OUVERTURE EXAGÉRÉE DES SOUPAPES DE RÉGLAGE PEUT ENTRAÎNER DES FUITES, DES BLESSURES OU DES DOMMAGES. VEUILLEZ SUIVRE LES INSTRUCTIONS AVEC SOIN.

### 4510 Instrucciones para plantilla 140° montaje del lado del tirón.

- 1** Repérez le gabarit approprié, percez et taraudez des trous de guidage pour des vis à métal de 1/4 x 20.

Verifique que la mano del cerrador corresponda a la mano de la puerta.

- 2** Determina la anchura de la puerta. Ajusta la fuerza del resorte según lo indicado en el gráfico.

LCN FAST™ cuadrante de ajuste para ajustar la potencia del resorte

- 3** Sujeta el cerrador a la puerta con los tornillos ya incluidos.

- 4** Coloque el brazo al cerrador con los sujetadores ya incluidos.

- 5** Sujeta el montaje del brazo al armazón con los sujetadores ya incluidos.

- 6** Ajusta si se necesita  
① - resistencia de apertura  
② - velocidad principal  
③ - velocidad de seguro

- I** Acción retardada opcional  
① - resistencia de apertura  
② - velocidad principal  
③ - velocidad de seguro  
④ - velocidad de retardo

- 7** Coloca la tapa con los sujetadores ya incluidos.

NOTA: El tiempo de cerrado "Normal" de una puerta abierta a 90° es de 5 hasta 7 segundos, dividido igualmente entre la velocidad principal y la velocidad de seguro.

### ADVERTENCIA

UNA INSTALACIÓN O UN AJUSTE INCORRECTOS PUEDEN RESULTAR EN DAÑO PERSONAL O MATERIAL. SIGA BIEN TODAS LAS INSTRUCCIONES. PARA MÁS INFORMACIONES, LLAMA A LCN AL 877-671-7011

### ADVERTENCIA

LA APERTURA DEMASIADO GRANDE DE LAS VÁLVULAS DE AJUSTE PUEDE OCASIONAR UN DERRAME, DAÑO PERSONAL O MATERIAL. SIGA BIEN TODAS LAS INSTRUCCIONES.